

Omega – Längsgeteilte, einstufige Spiralgehäusepumpe



Einsatzgebiete:

Zur Förderung von Rein-, Roh-,
Brauch- und Meerwasser in

- Wasserwerken
- Be- und Entwässerungspumpwerken
- Kraftwerken
- der industriellen Wasserversorgung
- Feuerlöschsystemen
- der Schiffstechnik
- der allgemeinen Anwendung in der Petrochemie
- der Meerwasserentsalzung

Weitere Informationen: www.ksb

Systeme zur Zustandsüberwachung



KSB Guard



PumpMeter

Omega – Längsgeteilte, einstufige Spiralgehäusepumpe

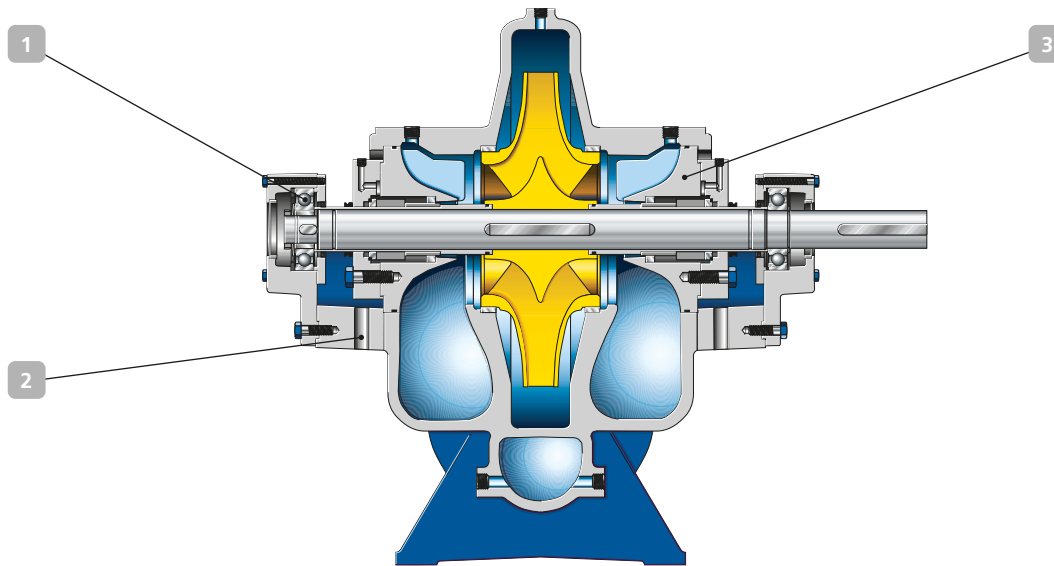

1 Hohe Betriebssicherheit

Die großzügig dimensionierten, federvorgespannten, wartungsfreien Lager werden dank des doppelflutigen Laufrades (gleicht die Axialkräfte aus) nur minimal belastet.

2 Niedrige Wartungskosten

- Die Kombination aus massiven Lagerträgern, der kurzen, biegesteifen Welle und der federvorgespannten Lager sorgt für einen vibrationsarmen Lauf und damit für hohe Lebensdauer der Lager, Dichtungen und der Kupplung.
- Dank korrosions- und abrasionsbeständiger Werkstoffe bieten Wellenschutzhülsen, Spalt- und Laufringe sowie das Laufrad höchste Standzeiten.

3 Servicefreundliche Konstruktion

- Mit dem selbstzentrierenden Gehäuseoberteil und dem federvorgespannten Rotor sind sowohl die Montage des Deckels als auch des Rotors ohne weitere Einstellarbeiten möglich.
- Die für die Befestigung des Deckels eingesetzten Sechskant-Schrauben werden zu Wartungsarbeiten vollständig aus dem Gehäuse entfernt. Dadurch kann der Teilflansch leicht und gründlich gereinigt werden und das Pumpeninnere ist frei zugänglich.

Optimale Dichtheit

Der massive Teilflansch an Gehäuseober- und -unterteil gewährleistet eine zuverlässige und problemlose Abdichtung der Gehäusehälften.

Werkstoffe*

Spiralgehäuse	Grauguss / Sphäroguss / Duplex-Stahlguss
Laufrad	Bronze / Edelstahl / Duplex-Stahl
Welle	Edelstahl / Duplex-Stahl
Wellenschutzhülsen	Edelstahl
Spaltringe	Bronze / Edelstahl
Laufringe (Option)	Bronze / Edelstahl / Duplex-Stahl

* Weitere Werkstoffe auf Anfrage

Technische Daten

Baugrößen	DN 80 – 350	3 bis 14 in
Förderstrom	bis 2.880 m ³ /h	bis 12.680 US.gpm
Förderhöhe	bis 210 m	bis 689 ft
Betriebsdruck	bis 25 bar	bis 363 psi
Temperatur ¹⁾	bis +80 °C	bis 176 °F

Automatisierbar

¹⁾Temperaturen bis 140 °C (284 °F) auf Anfrage



KSB SE & Co. KGaA
Johann-Klein-Straße 9
67227 Frankenthal (Deutschland)
www.ksb.de